

# THE TOBA MAGIC FOUNTAIN™ DOLLY ASSEMBLY & CARE

EL CARRITO DE LA TOBA MAGIC FOUNTAIN • LE CHARIOT DE LA FONTAINE MAGIQUE TOBA  
ENSAMBLE Y ATENCIÓN ASSEMBLAGE ET ENTRETIEN

FOR USE WITH  
TOBA MAGIC FOUNTAIN LEGEND  
MODEL MF 101

PAR UTILIZAR CON  
LA FUENTE MÁGICA LEJENDARIA  
MODELO MF101

POUR LA FONTAINE MAGIQUE LÉGENDE  
MODÈLE MF101

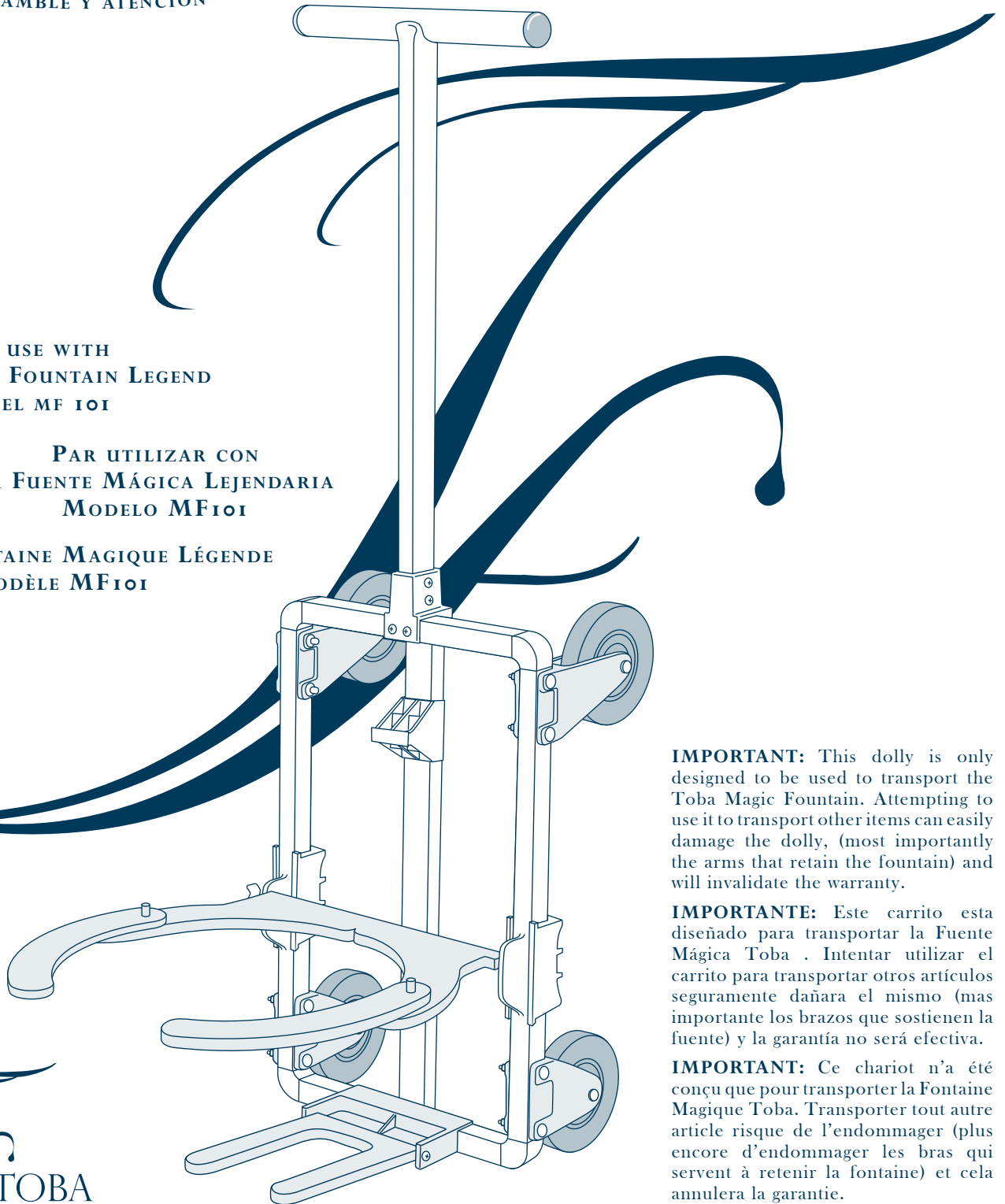

**IMPORTANT:** This dolly is only designed to be used to transport the Toba Magic Fountain. Attempting to use it to transport other items can easily damage the dolly, (most importantly the arms that retain the fountain) and will invalidate the warranty.

**IMPORTANT:** Este carrito esta diseñado para transportar la Fuente Mágica Toba . Intentar utilizar el carrito para transportar otros artículos seguramente dañara el mismo (mas importante los brazos que sostienen la fuente) y la garantía no será efectiva.

**IMPORTANT:** Ce chariot n'a été conçu que pour transporter la Fontaine Magique Toba. Transporter tout autre article risque de l'endommager (plus encore d'endommager les bras qui servent à retenir la fontaine) et cela annulera la garantie.

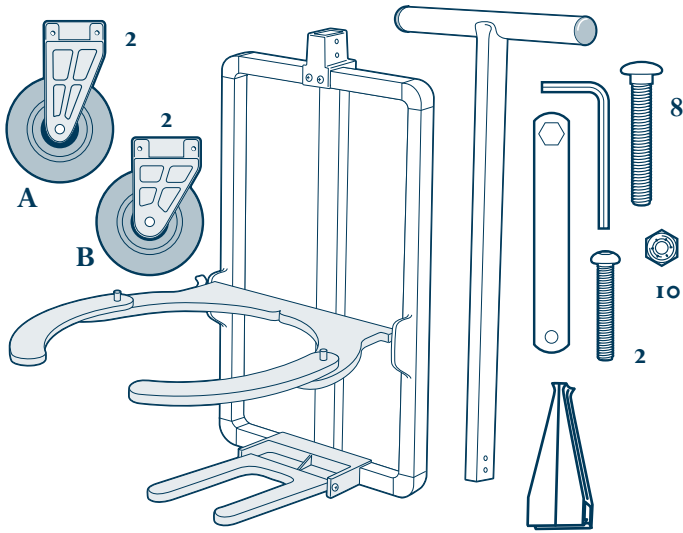

CONTENU

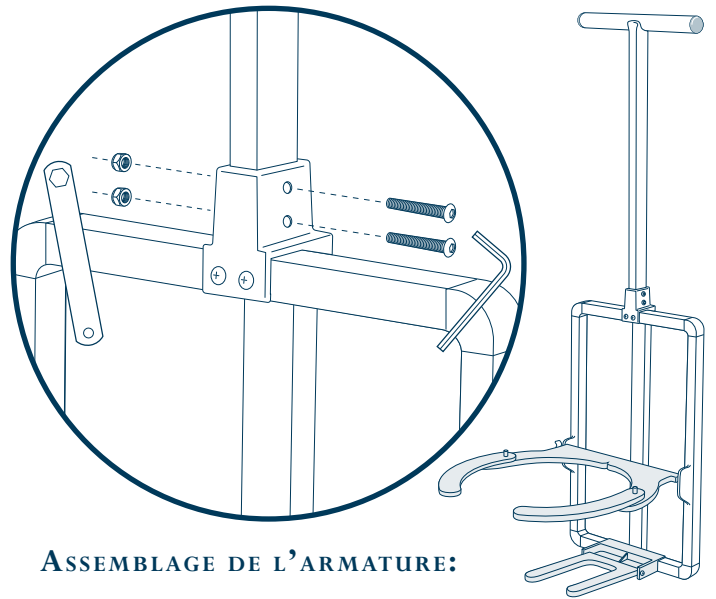

ASSEMBLAGE DE L'ARMATURE:

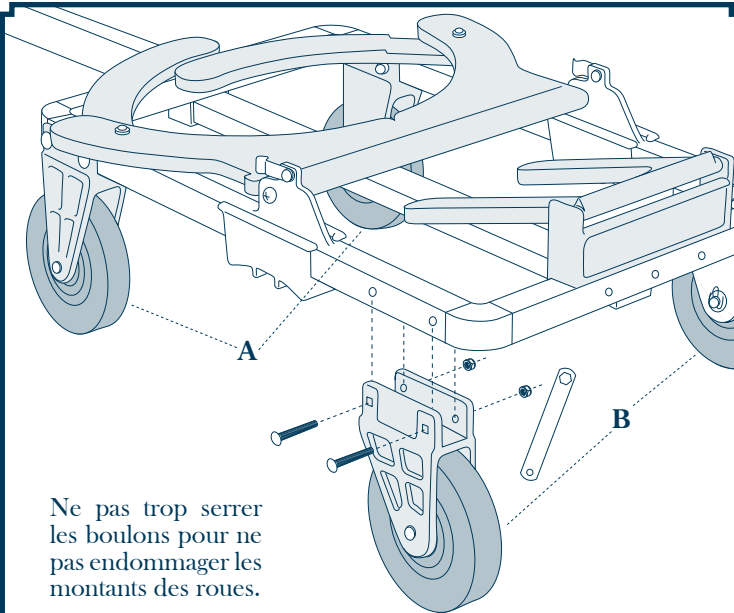

Ne pas trop serrer les boulons pour ne pas endommager les montants des roues.

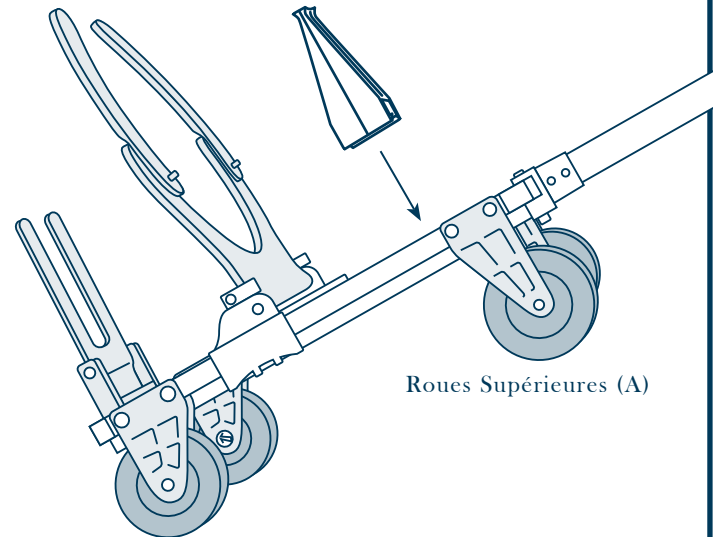

Roues Supérieures (A)

Roues Inférieures (B)

**CONSEILS IMPORTANTS:** Le Chariot de votre Fontaine Magique Toba vous servira de nombreuses années, si vous en prenez soin.

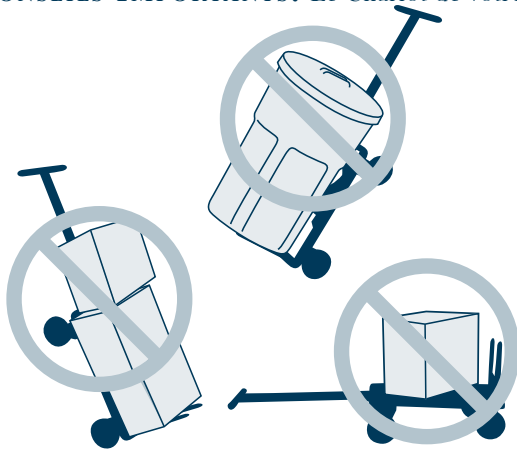

Ne vous servez jamais du Chariot de votre Fontaine Magique pour transporter d'autres charges.



Monter et descendre les escaliers avec précautions lors du transport de la Fontaine Magique.



Ranger le chariot à l'intérieur quand il n'est pas utilisé.

Se référer au manuel d'instructions livré avec la fontaine chaque fois qu'elle est désinstallée ou installée dans la piscine.